

# Nacela cu senile tip spider IM R 23 DA

**23 m**  
Dimensiune de lucru

## ECHIPARE STANDARD:

- Nivelare automată a stabilizatorilor cu înclinare electronică
- Picioare stabilizatoare (Ø 200 mm)
- Supapă de reținere a cilin drului
- Contor de ore
- Celule de s arcină
- Braț hidraulic
- Șenile din cauciuc
- Lățimea senilor reglabilă hidraulic
- Tracțiune cu două viteze
- Electropompă 230V - 16 A pentru uz interior
- Ieșire aer/apă în platformă
- 230V - 16 A outlet in the platform
- Motor benzină Honda iGX800 – 20.1 CP 3600 rpm
- Motor diesel Yanmar 3TNV70 – 20.8 CP 3600 rpm
- Panou radiocomandă fără fir

## OPTIONALE:

- Șenile NO-marking
- Kit winch 230 kg
- Electropompă de urgență 12V
- Lumină de lucru în platformă
- Coș din aluminiu (0,90 x 0,75 x 1,10 m)
- Kit IMERVIEW



## BENEFICIIL:

- ✓ Brat dublu articulată activ pentru o operabilitate ridicată în condițiile din șantier.
- ✓ Senile reglabil hidraulic; mai multă stabilitate și tracțiune pentru deplasarea în jurul șantierului.
- ✓ Panou de control detasabil de ultimă generație: utilizare rapidă și versatilă a utilajului.
- ✓ Controale electro-hidraulice proportionale și simultane: eficiență și siguranță pentru operatori.
- ✓ Nivelare automată a stabilizatorilor: ușurință maximă în utilizare și siguranță.
- ✓ Rotire 360° (nu continuă): acces excelent la înălțime în orice situație de lucru.
- ✓ Rotatie cos ± 62°: plasare completă pe șantier în orice condiție de lucru.
- ✓ Motor protejat pentru siguranță și protecție la lucru
- ✓ Cos din aluminiu 1.40 x 0.70 x 1.10 m.

# Nacela cu senile tip spider IM R 23 DA

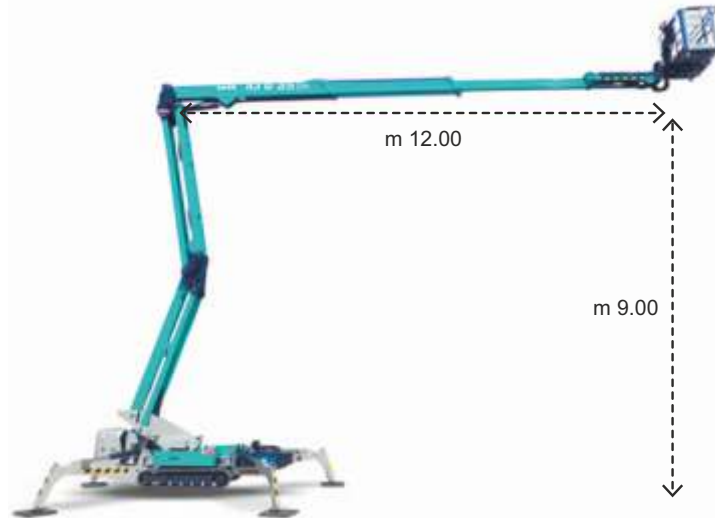

Lungime brat 12 m cu greutate laterala de 140 kg cu inaltimea articulatiei de 9 m.

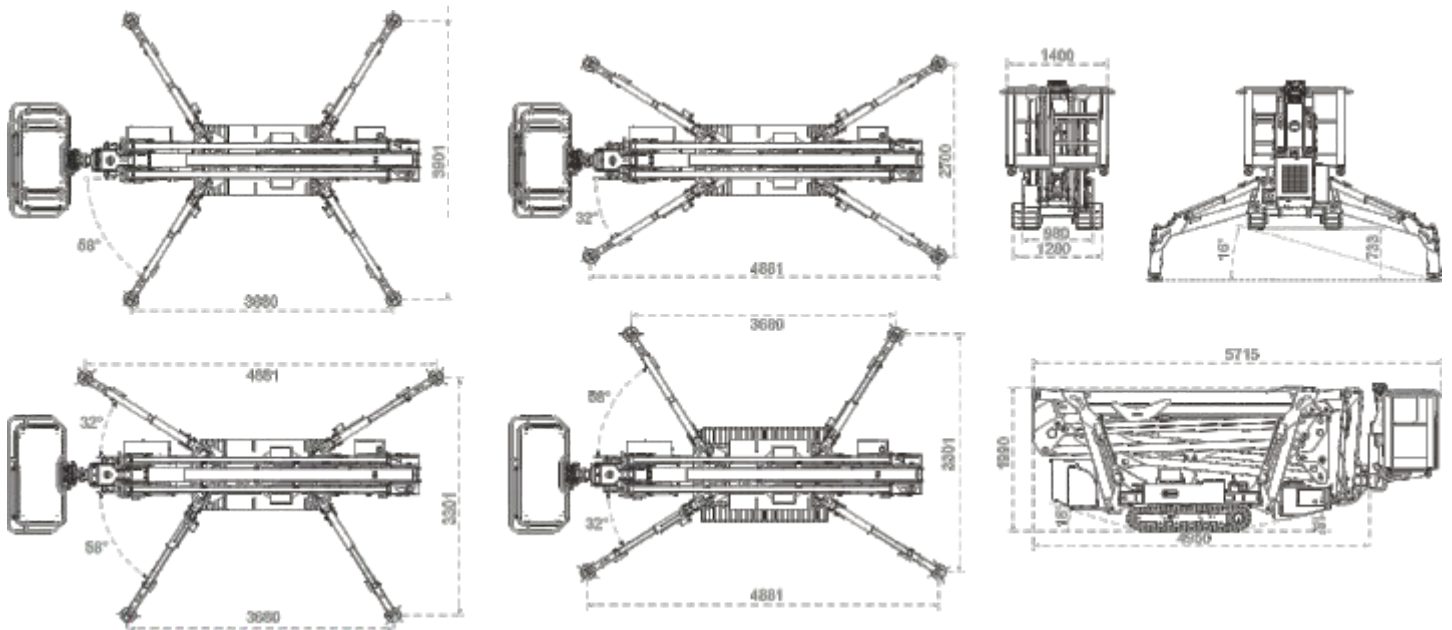

## IM R 23 DA

Inaltime de lucru	m	22.85
Inaltime platforma	m	20.85
Extindere laterala standard	m/kg	10.6 / 230 - 12 / 140
Extindere laterala narrow	m/kg	7.3 / 230 - 8.6 / 140
Up & Over	m	9
Rotire turela ( nu continua )	(°)	360 (not continuous)
Dimensiuni cos	m	1.40 x 0.70 x 1.10
Amprenta generala a stabilizatorului	m	3.68 x 3.90 (4.88 x 2.70)
Viteza de deplasare	km/h	2.8
Gradulabilitate	%	32
Capacitatea platformei	kg	230
Motor electric	V / kW	230 / 2.2
Motor benzina Honda iGX800	kW/rpm	18/3600
Motor Diesel Yanmar 3TNV70	kW/rpm	17/3600
Lungime de transport (fara cos)	m	5.71 (4.95)
Lungime de transport (cu senile extinse)	m	0.98 (1.28)
Inaltime depozitata	m	1.99 (2.10)
Greutatea totala a masinii	kg	3000

